



liven

VANGUARD



Mais que um
empreendimento,
um estilo
de vida.



Viva

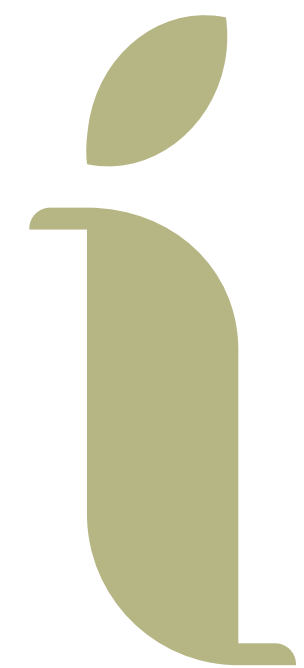

O projeto do LIVEN é inspirado no frescor do Bom Clima e no estilo de vida das pessoas que valorizam a qualidade de vida e o contato com a natureza. Um projeto pensado para criar uma sensação de proximidade com a diversidade de paisagens que compõem a região de Cuiabá, através de áreas de lazer e uso comum contempladas pela presença do verde.

A natureza nos ensina através da beleza da vida. Viva. Sinta. Reconecte-se

Conexão entre arquitetura e natureza

Um projeto arquitetônico que inspira a vida! É assim que apresentamos o LIVEN, um empreendimento que traz a proposta de conexão entre arquitetura e natureza em espaços que integram a modernidade presente no DNA da Vanguard a um paisagismo abundante, inspirado na riqueza das paisagens naturais do entorno de Cuiabá.

Além da naturalidade dos ambientes, a topografia não linear das áreas comuns é um diferencial do projeto, que traz percursos fluidos, sempre contemplados pela presença do verde. LIVEN é um empreendimento com espaços super modernos, abraçados pela natureza.



Locali- zação



O LIVEN está em uma região que inspira a qualidade de vida, bem próximo ao Parque das Águas, que por si só já é um convite à prática de esportes ao ar livre, que proporcionam o contato diário com áreas verdes.



A localização do LIVEN é perfeita para quem gosta de dar uma pausa na rotina e aproveitar todas as possibilidades que a região da Chapada dos Guimarães e do Manso oferecem. O LIVEN chega para integrar um bairro tranquilo e arborizado, o Bom Clima, que conta com uma praça construída pela Vanguard e grande variedade de comércios e serviços, como supermercados, restaurantes, bares e lojas.



Acesso



Piscina



A piscina do LIVEN foi literalmente inspirada na natureza. Com formas orgânicas e arredondadas, é envolta por ilhas de vegetação que proporcionam a sensação de estar em meio à natureza. A piscina é um grande refúgio dentro do empreendimento.

Piscina



Imagem artística virtual. Os móveis não fazem parte integrante do contrato. Cores, texturas, materiais de acabamento e decorativos, paisagismo e pedálios construídos podem variar por exigências legais quando da execução. O edifício será entregue de acordo com o memorial descritivo do empreendimento.

Salão de festas



Imagem artística virtual. Os móveis não fazem parte integrante do projeto. Os materiais de acabamento e decorativos, paisagismo e detalhes construtivos podem variar por experiências locais quando da aprovação ou quando da construção. Credito: seleção, entrega de acordo com o memorial descritivo do empreendimento.



Fitness center

Um espaço completo para cuidar do corpo e da mente, esta é a proposta do Fitness center, um ambiente integrado visualmente à área externa, onde os moradores terão acesso a equipamentos que atendem diferentes tipos de treinos com uma agradável vista dos jardins internos do empreendimento.

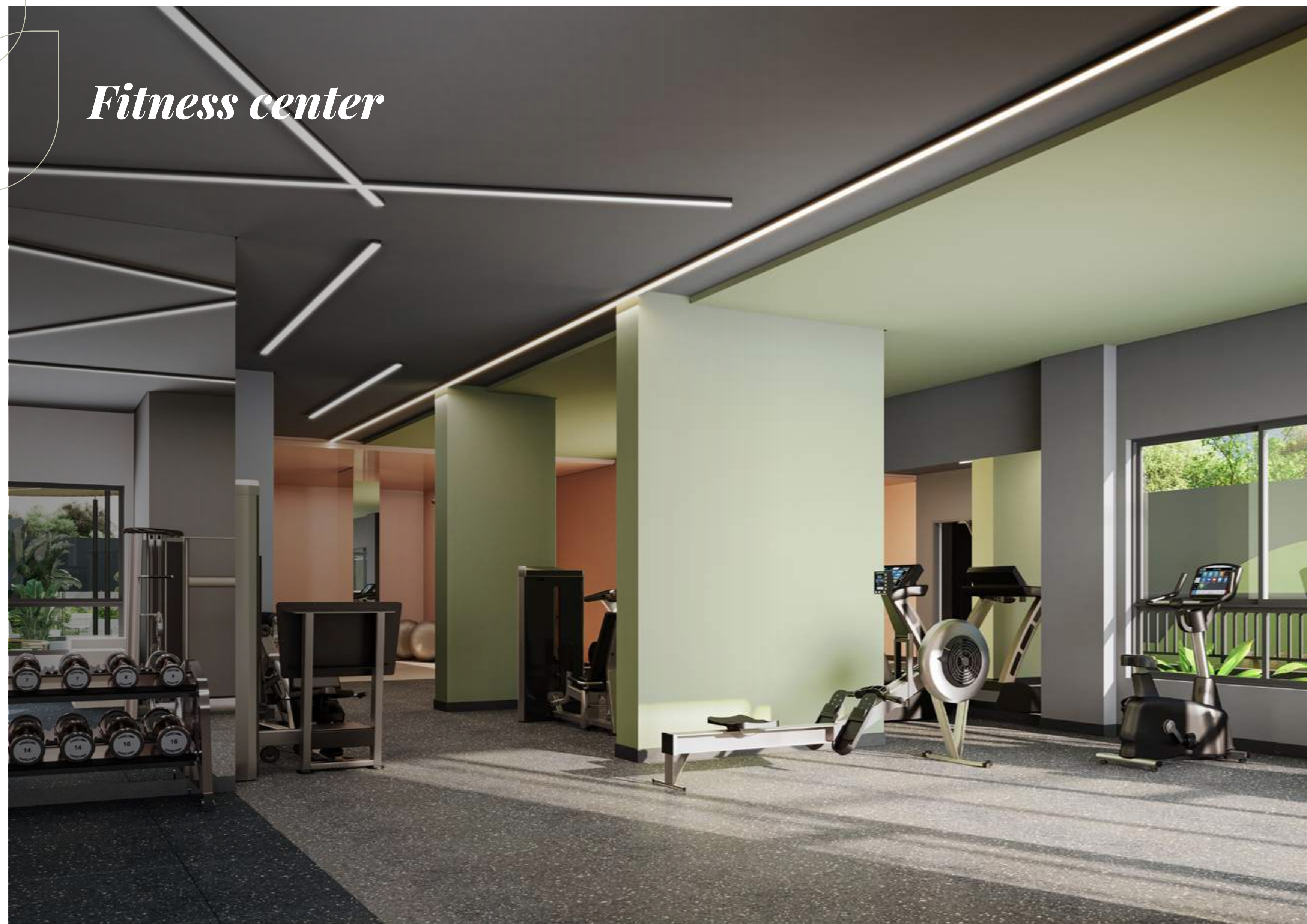

Fitness center



Imagem artística virtual. Os móveis não fazem parte integrante do contrato. Cores, texturas, materiais de acabamento e decorativos, paisagismo e detalhes construtivos podem variar por exigências legais quando da aprovação, ou quando da execução, ou quando da entrega de acordo com o memorial descritivo do empreendimento.



VANGUARD

Hall Social

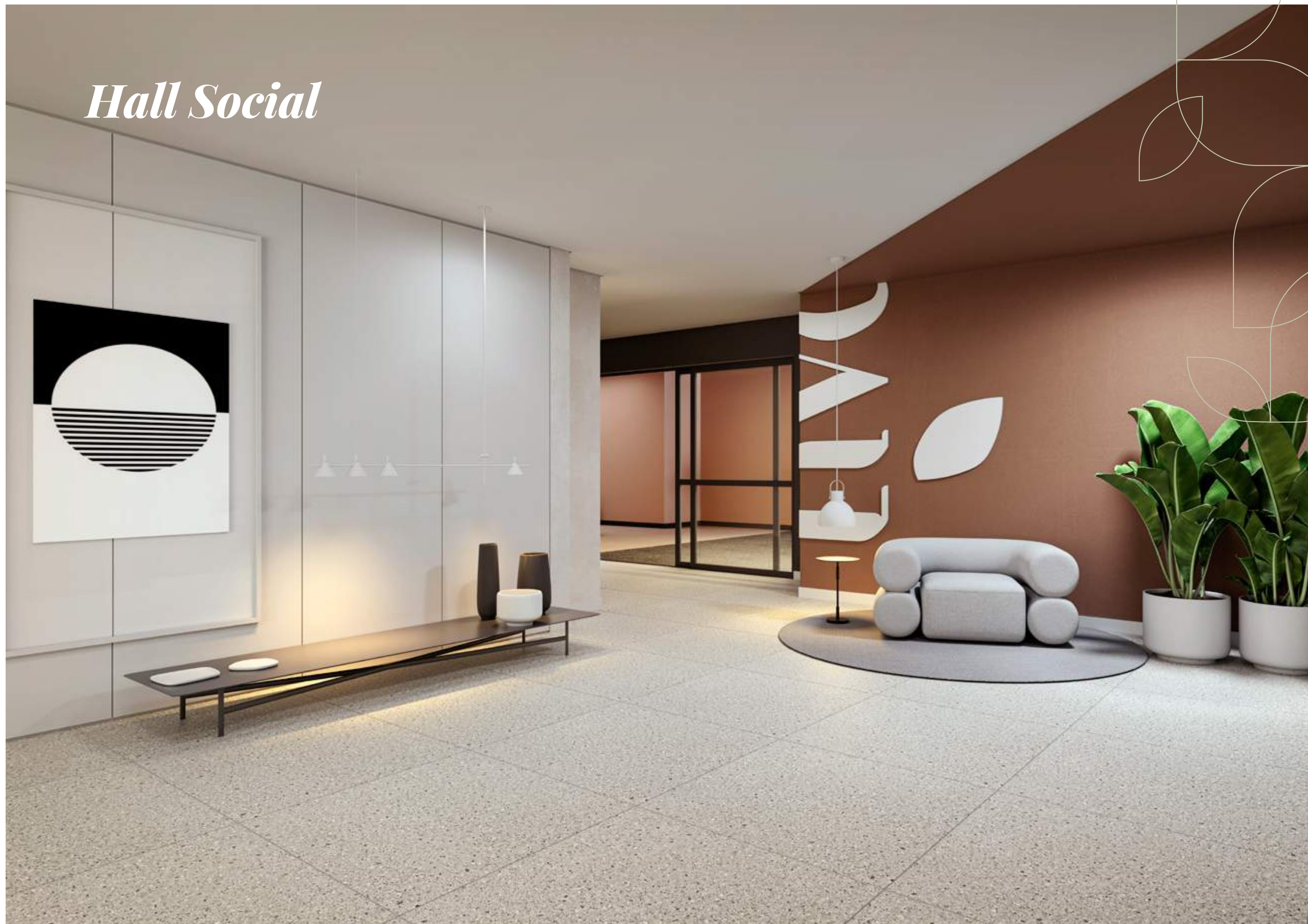

A leveza e a naturalidade dão o tom aos ambientes internos do LIVEN. Em todos os espaços o morador terá contato com o verde, presente de forma pontual para trazer o conceito *Urban Jungle* para todas as áreas comuns.

Hall Social



Imagem artística virtual. Os móveis não fazem parte integrante do contrato. Cores, texturas, materiais de acabamento e decorativos, paisagismos e detalhes construídos podem variar por exigências legais quando da aprovação, ou quando da execução. O edifício será entregue de acordo com o memorial descritivo do empreendimento.

Coworking



Imagem artística virtual. Os móveis não fazem parte integrante do contrato. Cores, texturas, materiais de acabamento e decorativos, paisagismo e detalhes construtivos podem variar por exigências legais quando da aprovação, ou quando da execução, ou quando da entrega de acordo com o memorial descritivo do empreendimento.

Creative Space





Espaço Gourmet



O Espaço Gourmet é um ambiente completo para que os moradores recebam seus convidados em um espaço que se diferencia pela proposta de integração visual com a paisagem externa.

Imagem artística virtual. Os móveis não fazem parte integrante do contrato. Cores, texturas, materiais de acabamento e decorativos, paisagismo e detalhes construtivos podem variar por exigências legais quando da aprovação, ou quando da execução. O edifício será entregue de acordo com o memorial descritivo do empreendimento.

Espaço Gourmet



Imagem artística virtual. Os móveis não fazem parte integrante do contrato. Cores, texturas, materiais de acabamento e decorativos, paisagismo e detalhes construtivos podem variar por exigências legais quando da aprovação, ou quando da execução. O edifício será entregue de acordo com o memorial descritivo do empreendimento.

Churrasqueira Privativa com Piscina



Imagem artística virtual. Os móveis não fazem parte integrante do contrato. Cores, texturas, materiais de acabamento e decorativos, paisagismo e detalhes construtivos podem variar por exigências legais quando da aprovação, ou quando da execução, ou quando da entrega de acordo com o memorial descritivo do empreendimento.



VANGUARD

Piscina Privativa



Imagem artística virtual. Os móveis não fazem parte integrante do contrato. Cores, texturas, materiais de acabamento e decorativos, paisagismo e jardins construídos podem variar por exigências legais quando da aprovação, ou quando da execução, ou quando da entrega de acordo com o memorial descritivo de empreendimento.

Pub



O LIVEN traz espaços modernos, que traduzem o DNA ousado e autêntico da Vanguard. O Pub é um deles, um ambiente jovial e cheio de personalidade, perfeito para confraternizações.

Quadra de Beach Tennis

LIVEN é um empreendimento onde tudo foi pensado para ampliar as oportunidades de lazer ao ar livre. Inserida nesta proposta, a Quadra de Beach Tennis é um local que promoverá a conexão entre os moradores em partidas que fazem bem para o corpo e para a mente.



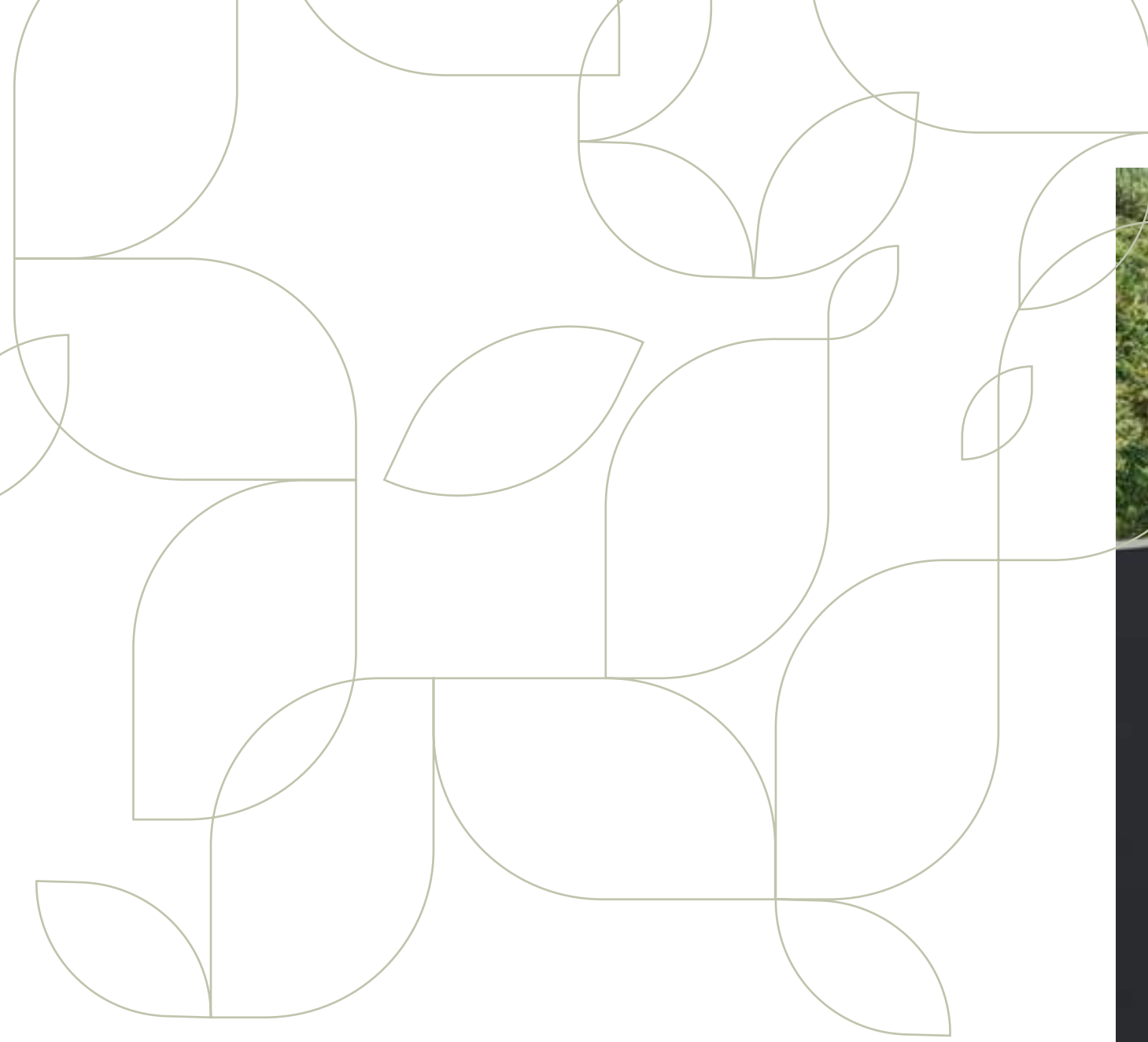

Pet Place



O espaço para os pets é um grande diferencial dos condomínios modernos. No LIVEN, este local traz um circuito completo para que eles possam descer e gastar energia em segurança e em qualquer horário.

Playground



Imagem artística virtual. Os móveis não fazem parte integrante do contrato. Cores, texturas, materiais de acabamento e decorativos, paisagismo e detalhes construtivos podem variar por exigências legais quando da aprovação, ou quando da execução, ou quando do memorial descritivo do empreendimento.

Brinquedoteca



Imagem artística virtual. Os móveis não fazem parte integrante do contrato. Cores, texturas, materiais de acabamento e decorativos, patisajismos e detalhes construtivos podem variar por exigências legais quando da aprovação, ou quando da execução. O edifício será entregue de acordo com o memorial descritivo do empreendimento.

Delivery



O LIVEN traz espaços modernos, que traduzem nosso DNA autêntico e estão alinhados às tendências. Esta é a nossa forma de surpreender e criar uma experiência de morar relevante para quem escolheu a Vanguard. Um destes espaços é o Delivery, um ambiente pensado para acomodar todos os tipos de entregas de forma segura até que os moradores possam retirá-las.



Market

Estar na vanguarda é estar em sintonia com as tendências mais atuais de comportamento das pessoas. É trazer espaços que atendem a um estilo de vida atual, como o Market, pensado para receber um mercado que atenda às necessidades dos moradores de forma prática e rápida.





Térreo

- 01. Porte-cochère
- 02. Estacionamento para visitantes
- 03. Elevador da garagem
- 04. Acesso social
- 05. Acesso de serviço
- 06. Salão de Festas
- 07. Varanda descoberta
- 08. Coworking
- 09. Creative Space
- 10. Brinquedoteca
- 11. Gourmet privativo
- 12. Piscina privativa
- 13. Piscina
- 14. Beach Tennis
- 15. Playground
- 16. Pub
- 17. Market
- 18. Fitness center
- 19. Pet Place
- 20. Espaço gourmet
- 21. Varanda descoberta
- 22. Calistenia

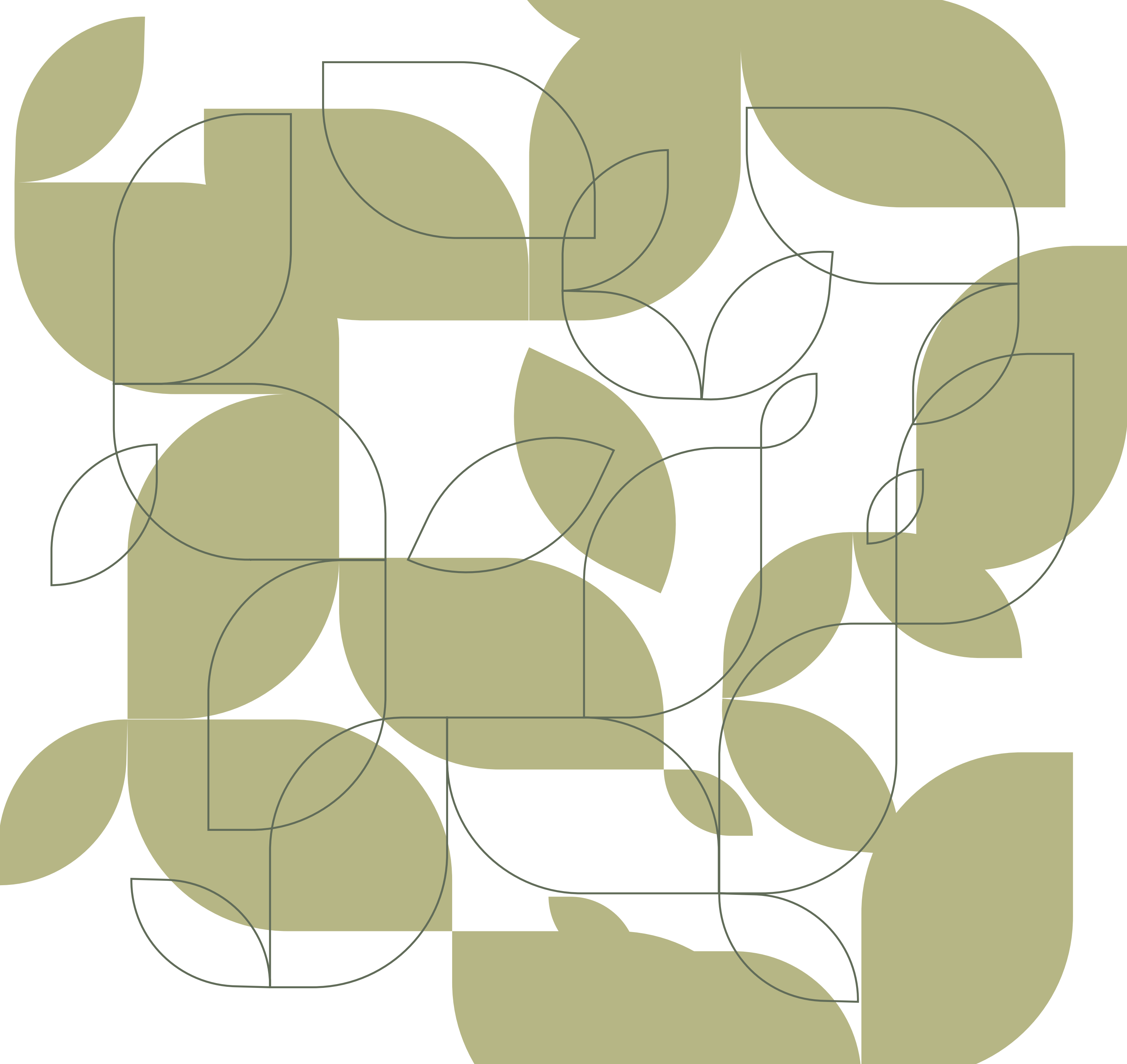

LIVEN é um empreendimento inspirado na natureza e no frescor do Bom Clima.

Um projeto criado para trazer aos moradores espaços que traduzem a mistura harmônica entre cidade e natureza.

Área priv.

81 m²

FINAIS 2 E 7

OPÇÃO 1

- Cozinha aberta, área de serviço.
- Sala de jantar, sala de estar, varanda.
- 3 dormitórios sendo 1 suíte.

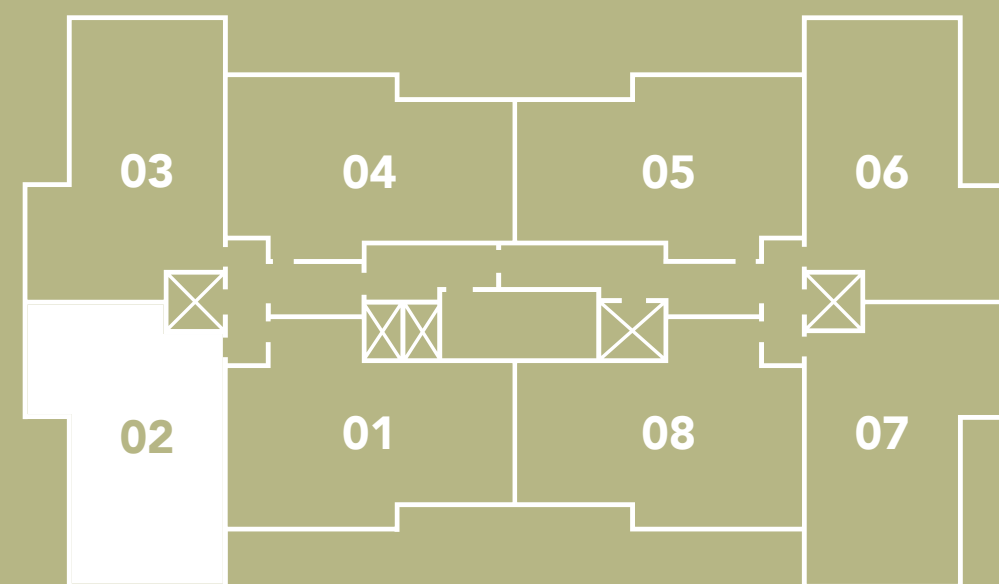

Área priv.

81 m²

FINAIS 2 E 7

OPÇÃO 2

- Cozinha fechada, área de serviço.
- Sala de jantar, sala de estar/TV, varanda.
- 2 dormitórios sendo 1 suíte.

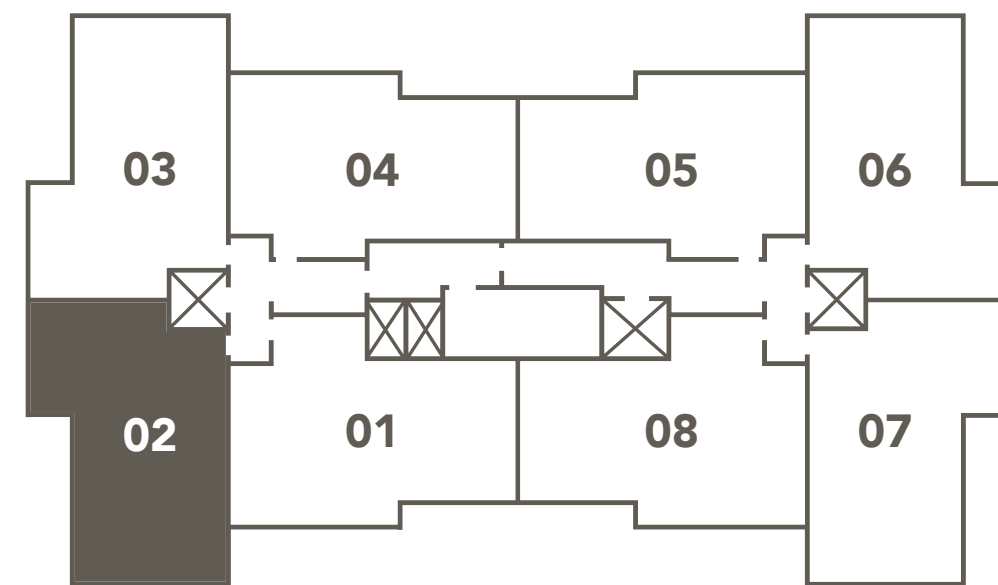



Área priv.

81 m²

FINAIS 3 E 6

OPÇÃO 1

- Cozinha aberta, área de serviço.
- Sala de jantar, sala de estar, varanda com churrasqueira.
- 3 dormitórios sendo 1 suíte.

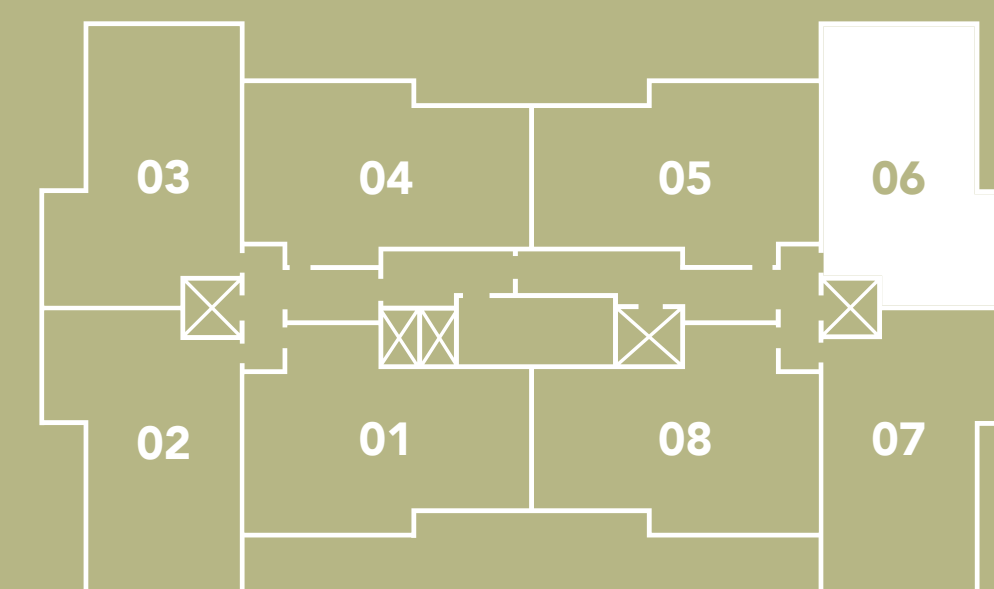



Área priv.

81 m²

FINAIS 3 E 6

OPÇÃO 2

- Cozinha fechada, área de serviço.
- Sala de jantar, sala de estar/TV, varanda com churrasqueira.
- 2 dormitórios sendo 1 suíte.

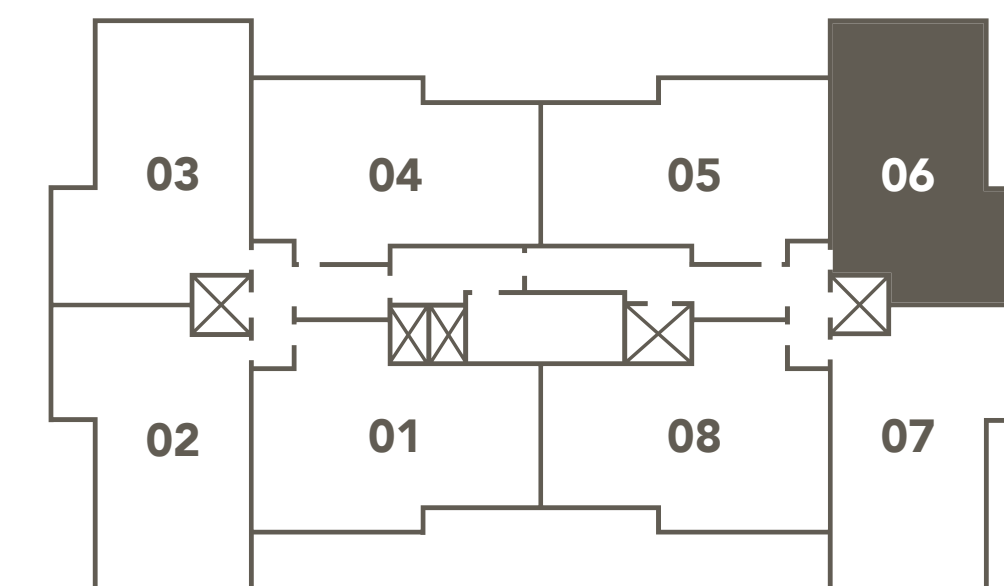

Área priv.

85 m²

FINAIS 1 E 8

OPÇÃO 1

- Cozinha aberta, área de serviço.
- Sala de jantar, sala de estar, varanda.
- 3 dormitórios sendo 1 suíte.

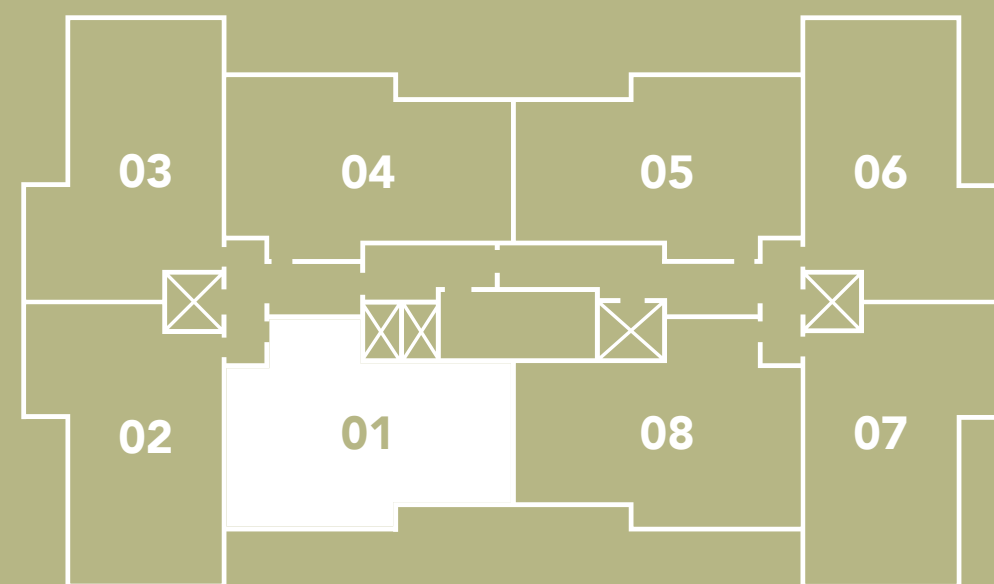

Área priv.

85 m²

FINAIS 1 E 8

OPÇÃO 2

- Cozinha fechada, área de serviço.
- Sala de jantar, sala de estar/TV, varanda.
- 2 dormitórios sendo 1 suíte.

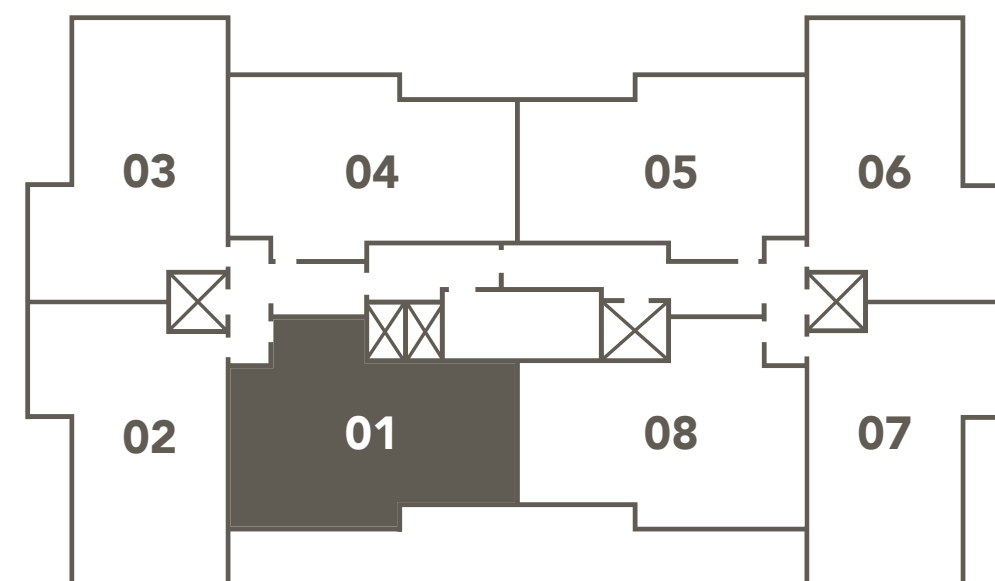

Área priv.

81 m²

FINAIS 4 E 5

OPÇÃO 1

- Cozinha aberta, área de serviço.
- Sala de jantar, sala de estar, varanda.
- 3 dormitórios sendo 1 suíte.

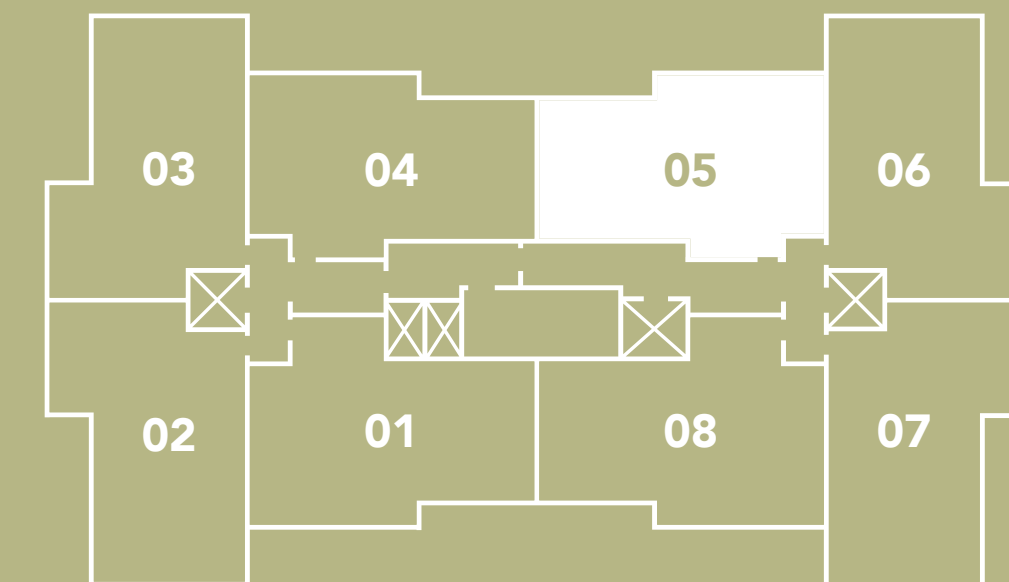

Área priv.

81 m²

FINAIS 4 E 5

OPÇÃO 2

- Cozinha fechada, área de serviço.
- Sala de jantar, sala de estar/TV, varanda.
- 2 dormitórios sendo 1 suíte.

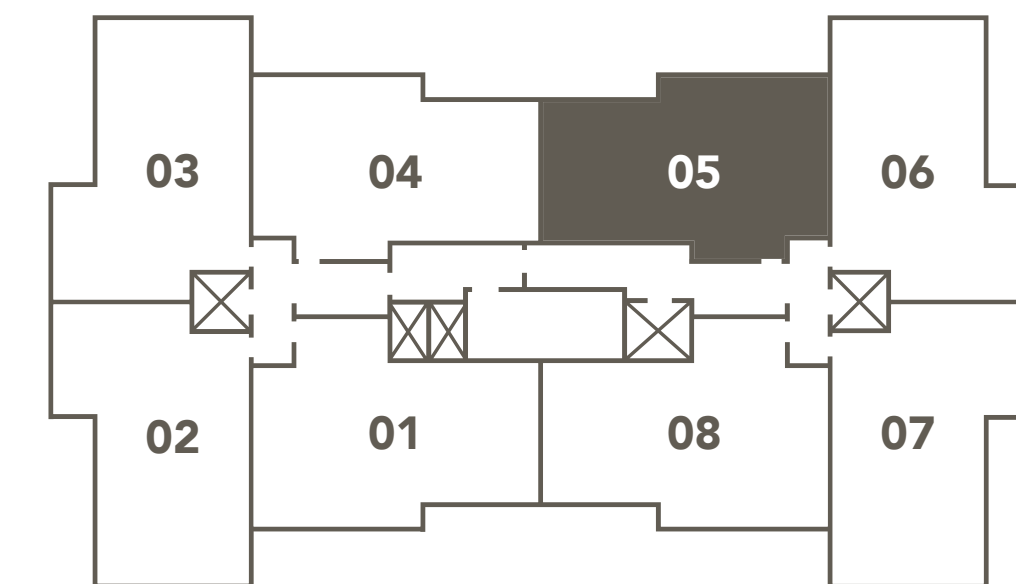



Diferenciais do empreendimento

- Acesso com pé-direto duplo
- Quadra de Beach Tennis
- Região do Bom Clima (conforto térmico)
- Térreo entregue equipado, decorado e climatizado
- Market
- Delivery
- Pet place
- Vanguard Hub

Diferenciais do apartamento

- Opção de churrasqueira a gás nos apartamentos com finais 1, 2, 4, 5, 7 e 8
- Churrasqueira a carvão nos apartamentos com final 3 e 6
- Sacada integrada com cozinha nos apartamentos com finais 1, 3, 4, 5, 6 e 8
- 8 opções de plantas
- Opção de até 3 dormitórios
- Piso laminado na área íntima
- Cozinha aberta ou fechada



Assembleia Legislativa

Pantanal Shopping

Parque das Águas

Teatro Zulmira Canavarros

Futura avenida

Av. República do Líbano

Supermercado

Club Monte Líbano

Hortifruti

Praça Vanguard

liven

Av. Minuano

Imagem artística virtual. Os móveis não fazem parte integrante do contrato. Cores, texturas, materiais de acabamento e decorativos, paisagismo e detalhes construtivos podem variar por exigências legais quando da aprovação, ou quando se a entrega de acordo com o memorial descritivo do empreendimento.

VANGUARD



VANGUARD

Nascemos de forma ousada e estar sempre à frente faz parte da nossa essência. Buscamos compreender a dinâmica da mudança e descobrir o que inspira as pessoas para criar espaços que possibilitam uma experiência de morar autêntica e dinâmica.

Nossa empresa é jovem e tem base sólida. Somos parte do Grupo Plaenge, um dos mais tradicionais grupos de engenharia do país. Por isso, já nascemos com know-how e com o propósito de ir além do óbvio.

Temos liberdade para criar e propor novas ideias para construir empreendimentos cada vez mais dinâmicos. Evoluir e surpreender nossos clientes todos os dias é o nosso desafio.

NOSSOS EMPREENDIMENTOS

Acreditamos que o morar pode ser uma experiência relevante e inspiradora, por isso, acompanhamos as mudanças para desenvolver empreendimentos com identidades próprias. Espaços projetados para promover experiências autênticas para quem escolhe viver em um VANGUARD.

Trabalhamos para entregar sempre o melhor e o resultado dessa dedicação é que, desde o nosso início, em 2006, estamos crescendo exponencialmente. Até agora, construímos mais de 140 torres e além de Cuiabá, atuamos em Londrina, Campinas, Campo Grande, Curitiba, Joinville e Porto Alegre.

Acesse o site e conheça nossos empreendimentos:
vanguard.com.br



TÉRREO DECORADO E EQUIPADO

Para tornar a sua experiência de morar ainda mais completa, todos os nossos empreendimentos são entregues com hall social e áreas de lazer equipadas e decoradas com elementos cheios de personalidade*.
*De acordo com o memorial descritivo de cada empreendimento.

TRADIÇÃO E SOLIDEZ

A VANGUARD é jovem, mas temos uma base sólida, somos parte do Grupo Plaenge que, com 50 anos de atuação, é o maior grupo de construção imobiliária do sul do Brasil e um dos mais tradicionais grupos de engenharia do país.

ASSISTÊNCIA TÉCNICA

Após a entrega das chaves, disponibilizamos uma equipe especializada de manutenção, para eventuais reparos necessários dentro do período de garantia no seu VANGUARD.

RESPONSABILIDADE AMBIENTAL

Desenvolvemos projetos sustentáveis para minimizar os impactos ambientais durante a construção e inovamos em iniciativas que envolvem diretamente o uso consciente dos recursos naturais nos nossos empreendimentos. Quando entregamos uma obra, sempre priorizamos o reaproveitamento de água da chuva e a criação de espaços adequados para separação de lixo reciclável.

INDICAÇÃO PREMIADA

Criamos a Indicação Premiada para valorizar a confiança de todos que indicam nossa marca aos seus amigos. Indique e ganhe prêmios*.
*Acesse nossos canais e saiba mais sobre a Indicação Premiada e regulamento para participar.

VALORIZAÇÃO

Os terrenos dos nossos empreendimentos são cuidadosamente escolhidos levando-se em conta a conectividade urbana, fluxos de investimentos e taxas de crescimento, garantindo aos nossos clientes a maior valorização do seu VANGUARD.

VANGUARD APP

Para trazer ainda mais comodidade e dinamismo para a nossa comunicação, criamos o Vanguard App, em que você poderá acessar seus boletos, conferir seus extratos de pagamento, seu demonstrativo de Imposto de Renda, acompanhar a obra do seu prédio, acessar manuais, plantas e documentos, o passo a passo da compra até a entrega do empreendimento, além de criar chamados para a nossa assistência técnica. Baixe o app e confira todas as funcionalidades e vantagens.

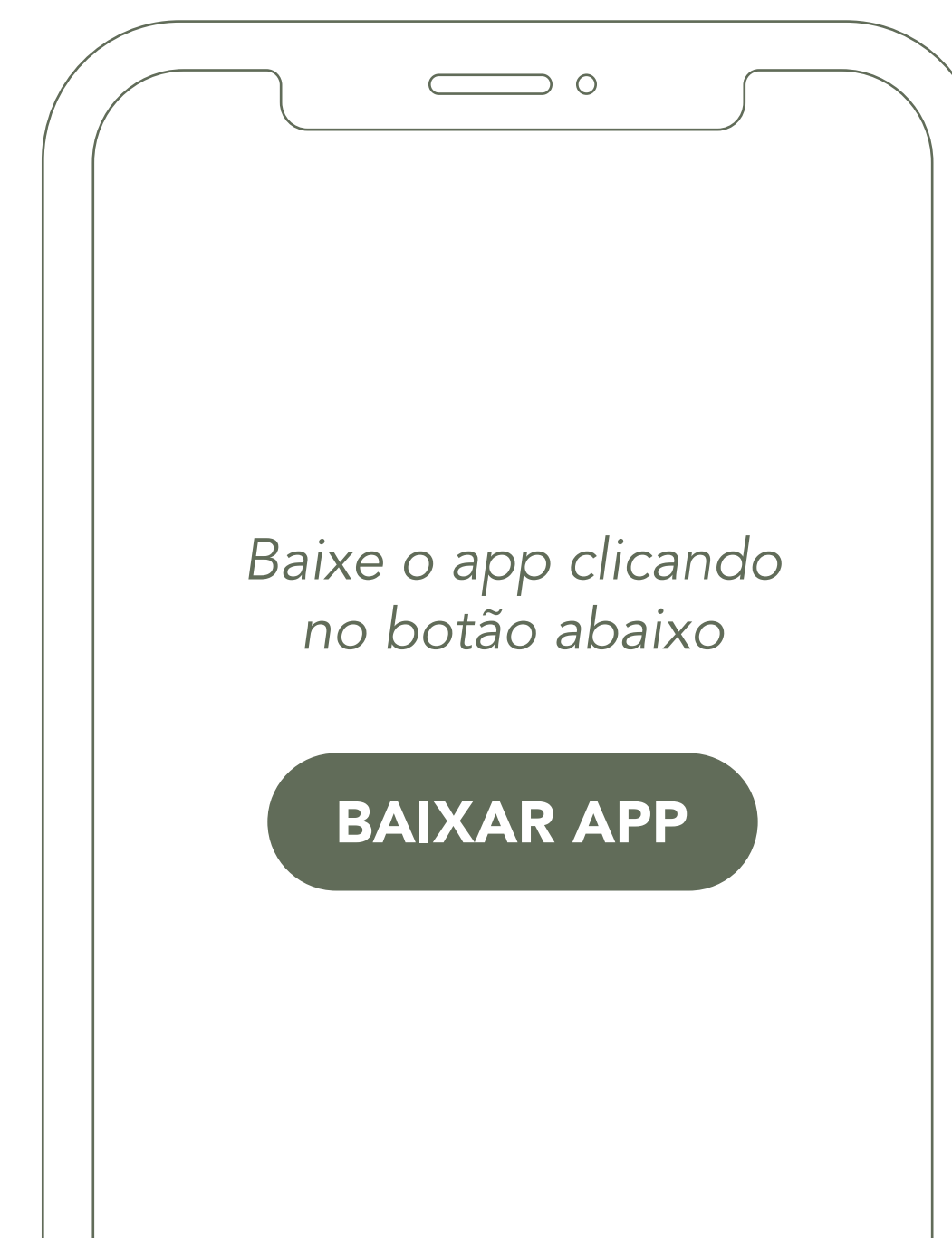



Central de Apartamentos Decorados

📍 Av. Miguel Sutil, 6344 | Cuiabá - MT
Em frente ao Parque Mãe Bonifácia

📞 65 2193.7350

WWW.VANGUARD.COM.BR/LIVEN

Matrícula: 105.623 (Cartório 2º Serviço Notarial e Registral -
Cuiabá, MT) | CREA - 7911-MT | CRECI 1096J



VANGUARD

